

RAIL INIETTORI GIRS12



CARATTERISTICHE

Il rail iniettori GIRS12 è stato progettato e testato per garantire altissime prestazioni e precisione nell'erogazione del carburante. Di dimensioni ridotte per una maggior adattabilità nel vano motore, è caratterizzato da estrema silenziosità e resistenza. Anche in condizioni estreme, garantisce un altissimo grado di tenuta, attraverso il connettore IP6K9K. Grazie alle sue 4 taglie, si adatta alle esigenze di motori di diverse prestazioni e diverse cilindrata (2-3-4 cilindri).

VERSIONI

SIZE	COLORE TAPPO
XXS	MARRONE
XS	GIALLO
S	VERDE
M	NERO
B	BIANCO

- A. Raccordo ingresso gas
- B. Ugelli uscita gas
- C. Iniettori
- D. Connettori iniettori
- E. Taglia iniettori
- F. Custodia iniettori
- G. Omologazione
- H. Punti di fissaggio gruppo iniettori

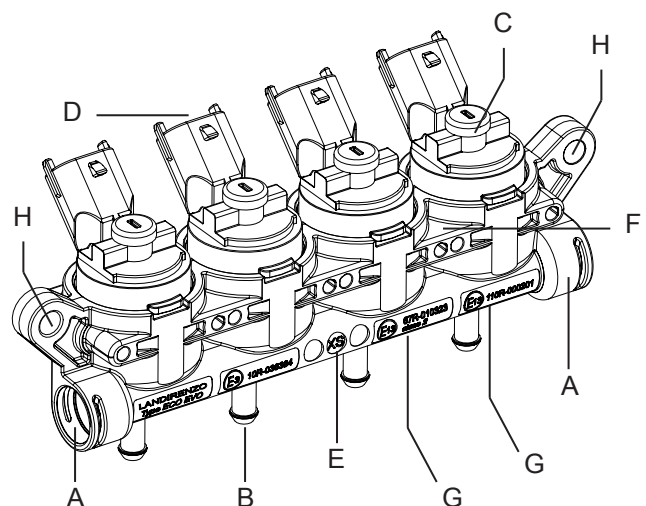

DURATA

Durata fino a 300 milioni di cicli

OMOLOGAZIONI

E3 10 R-036384
 E13 110 R-010201
 E13 67 R-010323

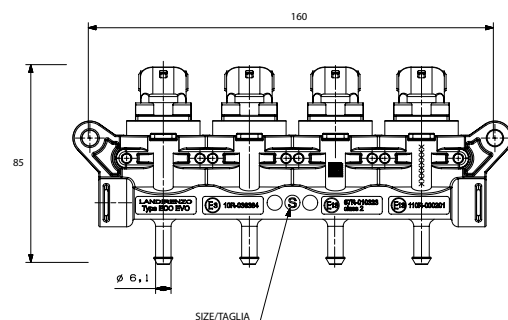

SPECIFICHE TECNICHE

DIMENSIONI	XXS	XS	S	M	B
TIPO COMBUSTIBILE	GPL , Metano				
TIPO DI INIETTORE	normalmente chiuso				
ALIMENTAZIONE GAS	ingresso laterale				
PRESSIONE DI LAVORO	0,8 ÷ 4,5 bar				
PRESSIONE DI PROVA	10 bar				
RESISTENZA BOBINA	1,084 ohm				
CORRENTE DI PICCO	7 A				
CORRENTE MANTENIMENTO	1,5 A peak&hold				
TENSIONE LAVORO	9/16 V				
TEMPO DI APERTURA	1,8 ms				
TEMPO DI CHIUSURA	1,5 ms				
TEMPERATURA DI FUNZIONAMENTO	-40°C / +120°C				
LINEARITA'	+/- 8%				
RIPETIBILITA'	+/- 9%				

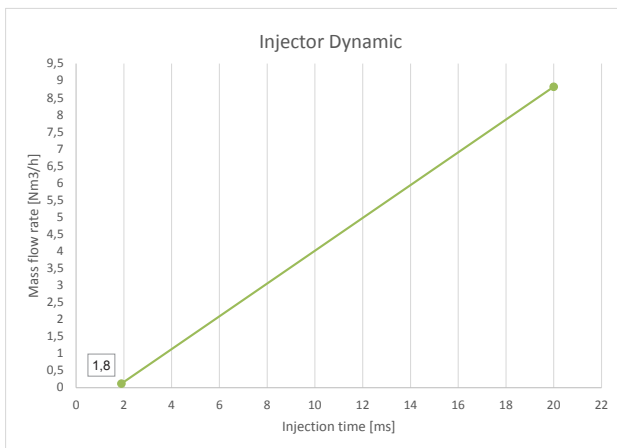
PORTATA

Definizione Standard taglie iniettori GPL

Potenza Massima Motore [kW]	N° CILINDRI MOTORE						
	2	3	4	5	6	8	
Taglia Iniettori GIRS12	XXS	-> 30	-> 46	-> 61	-> 77	-> 92	-> 123
	XS	30 - 37	46 - 56	61 - 74	77 - 93	92 - 112	123 - 150
	S	37 - 44	56 - 66	74 - 88	93 - 110	112 - 132	150 - 176
	M	44 - 57	66 - 85	88 - 114	110 - 143	132 - 171	176 - 229
	L	57 ->	85 ->	114 ->	143 ->	171 ->	229 ->

* Si rende necessario l'utilizzo di una taglia in meno per le applicazioni metano
 ** Si rende necessario l'utilizzo di due taglie in meno per i motori valvetronic

ACCESSORI

KIT INIETTORE 	KIT REVISIONE 	SET ACCESSORI 	KIT MANUTENZIONE 
confezione ugelli tecnopolimero in misura da 1,6 a 2,6 mm	confezione revisione rail GIRS12 4 cilindri	confezione accessori fissaggio rail e raccordi	attrezzatura per la revisione dei rail iniettori GIRS12 4 cilindri